

# Vitovent – systemy wentylacji z odzyskiem ciepła

Jakość powietrza wewnątrz pomieszczeń wpływa decydująco na odczucie komfortu i zdrowie mieszkańców, a także na techniczny stan budynku. Nowoczesne budynki energooszczędne wymagają kontrolowanej wentylacji. Rozwiązaniem w tym przypadku jest wentylacja mechaniczna z odzyskiem ciepła z powietrza usuwanego (rekuperacja).

Powietrze odczuwa się jako „świeże”, jeśli stężenie dwutlenku węgla jest niższe od 0,1% objętościowego i brak w nim uciążliwych woni. Chcąc zapewnić komfort w pomieszczeniach, należy je wentylować np. poprzez otwieranie okien. Jednakże odpowiednia wymiana powietrza wiąże się ze stratami ciepła, natomiast przy niedostatecznym wietrzeniu powstaje uczucie duchoty.

Systemy wentylacji mieszkań Vitovent 300 i Vitovent 300-W wymieniają powietrze w sposób ciągły, zapewniając przyjemny i zdrowy klimat, usuwając wonie i szkodliwe substancje.

## Zapobieganie zagrzybieniu, ochrona substancji budowlanej

Wilgotne powietrze w pomieszczeniach jest główną przyczyną występowania zagrzybienia. Zagrzybienie zagraża zdrowiu mieszkańców i trwale uszkadza substancję budowlaną. Zainwestowanie w system wentylacji mechanicznej z odzyskiem ciepła opłaca się bardziej, niż usuwanie szkód spowodowanych ewentualnym zagrzybieniem. Systemy wentylacji mieszkań Vitovent 300 i Vitovent 300-W pozwalają swobodnie odetchnąć także alergikom. System filtracji powietrza z efektywnym filtrem przeciwpyłkowym uwalnia powietrze od alergenów i innych substancji szkodliwych. Hamuje to wydatnie rozwój roztoczy i grzybów pleśniowych i stwarza w pomieszczeniach klimat, przyjazny także alergikom.

## Bezpieczeństwo i spokój

Dzięki ciągłej wymianie powietrza przez Vitovent 300 i Vitovent 300-W okna trzeba otwierać co najwyżej do ich umycia. Chroni to nie tylko lepiej przed włamywaczami, ale i nie dopuszcza do wnętrza hałasów ulicznych.

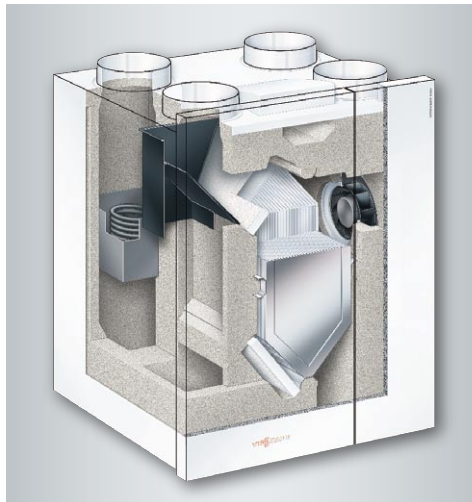

Schemat budowy urządzenia systemu wentylacji mechanicznej z odzyskiem ciepła Vitovent 300-W

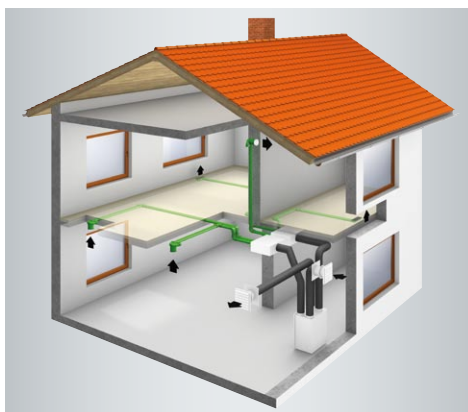

System wentylacji mieszkania Vitovent 300 z odzyskiem ciepła i podgrzewaniem powietrza zapewnia w lecie i w zimie komfortowy klimat w pomieszczeniach.

## Wietrzenie prawie bez strat energii

Systemy wentylacji mieszkań Vitovent 300 i Vitovent 300-W pracują niezwykle energooszczędnie. Sprawność wymiennika ciepła może wynieść nawet 93 procent. W zimie powietrze nawiewane do pomieszczeń ma bardzo zbliżoną temperaturę do powietrza wywiewanego.

Zintegrowany elektryczny moduł podgrzewający zapewnia pracę Vitovent 300-W bez oblodzenia, nawet przy bardzo niskich temperaturach zewnętrznych.

## Naturalne schładzanie

W cieplej porze roku można, dzięki automatycznej, sterowanej elektronicznie klapie obejściowej, całkowicie ominąć wymiennik ciepła w Vitovent 300-W, kierując chłodne, nocne powietrze bezpośrednio do pomieszczeń, zapewniając odczucie przyjemnej świeżości.

## Zdalna obsługa

Zawarty w zakresie dostawy moduł zdalnej obsługi umożliwia komfortowe obsługiwanie systemu wentylacji z dowolnego pomieszczenia.

## Niski koszt na etapie projektowania budynku

Jeżeli przewidzimy zastosowanie wentylacji mechanicznej z odzyskiem ciepła już na etapie projektu budowlanego domu czy też mieszkania, może się okazać, iż koszty inwestycyjne takiego systemu będą równe, a może nawet niższe od instalacji wentylacji grawitacyjnej. Spowodowane to jest faktem, że wykonanie systemu wentylacji grawitacyjnej wiąże się z kosztami wykonania mурowanych kominów oraz złożonej konstrukcji dachu, a także zamontowaniem nawiewników higrosterowanych i moskitier w oknach.



Moduł zdalnej obsługi Vitovent 300-W umożliwia komfortowe obsługiwanie systemu wentylacji z dowolnego pomieszczenia.

## Przegląd zalet:

- System wentylacji domów jednorodzinnych i mieszkań
  - Vitovent 300 do 180 m<sup>3</sup>/h
  - Vitovent 300-W do 300 lub do 400 m<sup>3</sup>/h
- Komfort termiczny
- Zdrowy klimat pomieszczeń
- Redukcja uciążliwych woni
- Optymalna regulacja wilgotności powietrza zapobiega zagrzybieniu i szkodom w substancji budowlanej
- Lepsze zabezpieczenie przed włamaniem i hałasem przy zawsze zamkniętych oknach
- Filtrowanie powietrza doprowadzanego – ważne dla alergików
- Oszczędne wentylatory z silnikiem prądu stałego, z regulacją przepływu i sprężu tłoczłą stałą strumień powietrza, niezależnie od ciśnienia statycznego
- Bardzo wysoki stopień wykorzystania ciepła redukuje straty wentylacyjne do minimum, znacząco obniżając koszty ogrzewania
- W lecie, automatyczne nawiewanie chłodnego powietrza w nocy
- Komfortowa obsługa przez intuicyjny moduł zdalnej obsługi



Zeskanuj kod i odwiedź naszą stronę internetową z aby dowiedzieć się więcej na temat systemów Vitovent firmy Viessmann.

# Efektywne rozwiązania systemowe dla wszystkich nośników energii

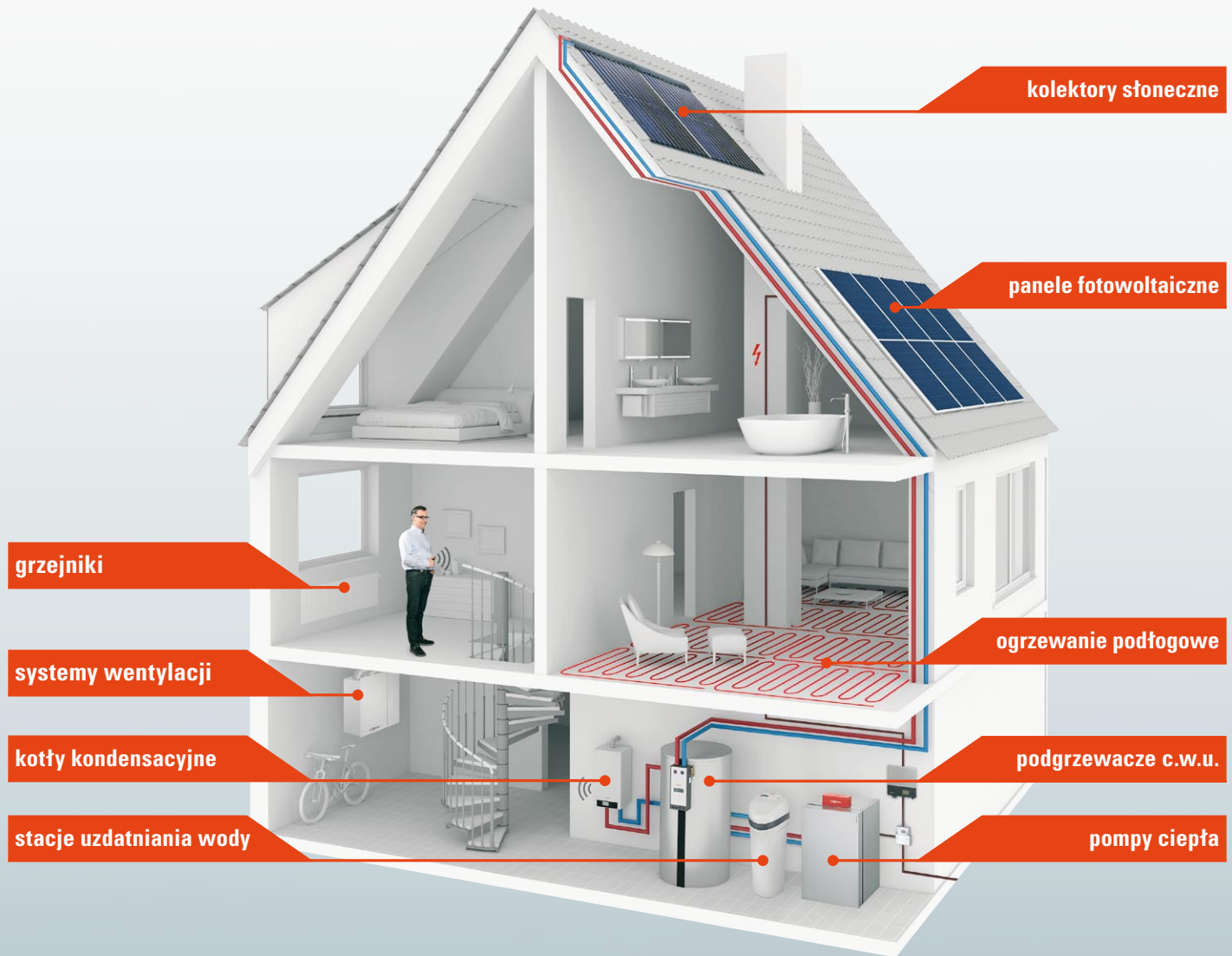

## Efektywność Plus

Kompletny program firmy Viessmann dla wszystkich nośników energii i obszarów zastosowań gwarantuje najwyższą jakość i wyznacza standardy. Firma Viessmann oferuje praktyczne rozwiązania systemowe i wymierne korzyści dopasowane do potrzeb Klienta. Inwestor dziś potrzebuje pewności, że inwestuje mądrze, a w zamian otrzymuje najlepszą możliwą wartość – niższe wydatki domowego budżetu za energię.

[www.viessmann.pl](http://www.viessmann.pl)

**VIESSMANN**

climate of innovation